

# La Manija

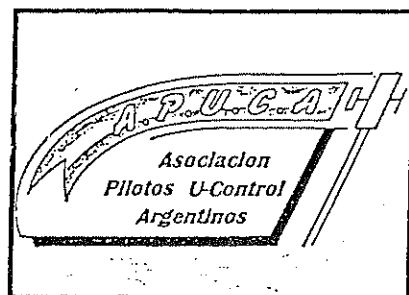

ÓRGANO OFICIAL DE DIFUSIÓN DE LA ASOCIACIÓN PILOTOS U-C ARGENTINOS

## EL CAMPEONATO MUNDIAL U-C

### “KIEV-98”

#### ...Y LA PARTICIPACIÓN DEL EQUIPO NACIONAL

Tirando las líneas...

**E**n nuestro encuentro anterior hacíamos

hincapié en la necesidad de organizar un calendario de concursos y actividades para el año venidero. Esto sin duda no solo permitira difundir nuestra actividad de manera mas efectiva en cada lugar y facilitará la participación de todos en cada evento, sino que también y principalmente permitirá efectuar fechas de ranking suficientemente bien organizadas como para lograr que en las distintas categorías del vuelo circular se perfilen y superen cada uno de los competidores que finalmente podrán representarnos mas adelante en el extranjero a nivel internacional.

Hoy contamos con campeones Nacionales dignos de enarbolar nuestra bandera con hidalguía, pero lamentablemente a la hora de tener que aprontarse con los costos de traslado y alojamiento que demanda una participación a nivel mundial se produce un escollo muy difícil de superar, teniendo en cuenta que toda erogación pasa lamentablemente por los ahorros que cada piloto pueda disponer..

**Cual es nuestra propuesta ?:** Queremos el equipo Nacional compitiendo en Kiev - Ucrania en Agosto de 1998 !!! Y estamos convencidos que A.P.U.C.A. tiene que propiciar en todo lo posible para que este gran anhelo se concrete; creemos que podemos lograrlo si tomamos como inmejorable parámetro la predisposición incondicional que cada uno de los miembros ha demostrado en este año transcurrido. Pero para que ello suceda debemos trabajar mancomunadamente desde cada punto del país; no enviando un aporte económico (que siempre sería bien recibido), sino que pensando en que forma podemos hacer frente a la falta de recursos económicos.

Algunas ideas son por ejemplo: **Sponsorizar el equipo Argentino**, muchos de nosotros trabajamos para mega-empresas que podrían colaborar con la iniciativa y que jamas se interesarían en la misma si no se lo hacemos dar a conocer. **Destinar una parte del arancel que se cobra en los distintos torneos creando un fondo de cooperación con nuestros mejores pilotos.** Desde ya contamos con el pequeño aporte de los comercios dedicados a nuestra actividad, como así también de los pequeños fabricantes de material e insumos. **La elaboración de Bonos Contribución**, La confección de remeras con el logo “Miembro Soporte del Equipo Argentino de Vuelo Circular”, al igual que gorros y otros souvenirs... y mil cosas más que estamos seguros a ustedes puede ocurrírsele.

Contamos con la inmensa suerte de saber que hoy somos muchos los U-controleros en nuestro país y que con el pequeño aporte de cada uno y las ideas mancomunadas, cada grano de arena aportado por pequeño que sea dará sin dudas por resultado una montaña de posibilidades tan reales como las ganas que hoy ponemos en esta empresa, en la que en definitiva todos ganamos; no solo por la satisfacción de llevar a nuestro equipo a las altas esferas del U-C internacional, sino que además por que cada uno de los participantes que acuda a dicho evento volverá con un bagaje de conocimientos, fotos, filmaciones, direcciones, trucos e inventos, que haremos transmitir a todos nosotros a través de videos, grabaciones, charlas, conferencias, series de publicaciones y apuntes de interés para todos aquellos que estamos lejos...pero con ganas de aprender cada día un poco mas para llegar a ese sitio de privilegio.

Sabemos que podemos lograrlo... pero solamente con la ayuda humilde de todos quienes aporten su idea o sugerencia por disparatada que esta les parezca. En base a eso organizaremos desde la persona encargada en recibir e informar de manera transparente el manejo de los fondos acumulados como también de las propuestas que fueran sucediéndose, comentarios todos que podrian seguirse detalladamente a través de nuestras páginas.

Nada es imposible tomando en cuenta ustedes quienes han dado vida a A.P.U.C.A. Por tal motivos quedamos atentos a toda sugerencia que nos hagan llegar a la Casilla de Correo 645, 7600 - Mar del Plata. para aunque mas no sea podamos ayudar a nuestros mejores pilotos y mecánicos...El tiempo que nos queda para trabajar es poco...pero quien les dice que en un par de ediciones “Tirando las líneas” tenga por titular...”PARTIO EL EQUIPO ARGENTINO DE U-C HACIA KIEV-98...”

¿No les parece una muy buena idea ?

Martín Sepúlveda - Miguel A. Arnó

EN LA  
PRESENTE  
EDICIÓN

UD PODRÁ OBSERVAR NUEVOS AUSPICIANTES QUE SE SUMAN A "LA MANIJA"  
SOLICITE A ELLOS CATÁLOGOS Y LISTAS DE PRECIOS PORQUE EN ELLAS  
EXISTEN IMPORTANTES DESCUENTOS PARA LOS MIEMBROS DE A.P.U.C.A.

APOYELOS PUES SON ELLOS QUIENES FACILITAN NUESTRA ACTIVIDAD

PLANOS

## A.P.U.C.A. AMPLÍA SU PLANOTECA

A Partir de este Número de "La Manija" y a través de la gentileza del señor José Oscar Pérez miembro de A.P.U.C.A., podemos disponer de más de 130 Nuevos planos a nuestro alcance. Los mismos están dedicados a todo tipo de modelos del U-C (especialmente para vuelo Sport, Entrenadores Acrobáticos, y Escala) para motores que van desde el popular .049 a .40. Encontrarán también modelos para Radio Control (fácilmente convertibles al vuelo circular), como así también algunos diseños de modelismo naval. Dichos planos están perfectamente detallados y con una impresión impecable. Los mismos se envían exclusivamente por correo certificado para asegurar su correcto destino a precios muy accesibles sumando además importantes descuentos para los miembros de A.P.U.C.A. que soliciten los mismos a través de Nta. dirección postal. Estos planos se suman a los ya clásicos de nuestra planoteca publicados hasta ahora. **Solicite catálogo completo enviando \$ 5.- en estampillas a nuestra Casilla de Correo N° 645, 7600 - Mar del Plata** (El catálogo se envía por correo certificado)

## ...Regionales y sus páginas...

En estos meses hemos recibido gran cantidad de cartas de coordinadores de regional y colaboradores solicitando mayor información acerca de las **Páginas de Regional** y su inclusión de las mismas en nuestro modesto vínculo de información. Es digno destacar en primer lugar que quienes participamos de "La Manija" vemos superada nuestra capacidad de asombro con cada propuesta emanada desde estas páginas y el afán de colaborar por parte de todos quienes se sienten consustanciados cada nueva idea para lograr un U-Control Nacional de gran envergadura y proyección internacional. Por todo ello es que volvemos sobre la idea de que cada región de nuestro país participe con una página en nuestro boletín, tal como fuera la iniciativa de A.P.U.C.A. Regional Gran Buenos Aires Oeste puesta en práctica a partir de nuestro número anterior.

### ♦ pero porque una pagina?

La respuesta es simple: Porque cada uno de nosotros con su mucha o poca experiencia aporta al movimiento con sus conocimientos, los que en una página pueden desarrollarse con la suficiente amplitud como para no dejar cosas en el tintero.

Por que los coordinadores de regional (sobre todo en épocas invernales) se encuentran con pocas novedades para compartir con el resto de sus pares "Manijeros" dada la lógica inactividad por cuestiones climáticas.

Porque de esta manera se puede dar participación a cada uno de los componentes de regional comentando sobre lo que consideran que mas saben, sobre el tema que mejor dominan...Y lo que es mejor permitir la creación de regionales (Casi unipersonales) en lugares donde los practicantes de la actividad (por ahora) no son tantos como quisiéramos, pero que ellos en si mismos representan una invaluable fuente de sabiduría, experimentación, y amistad.

### ♦ Que hacer entonces ?

Esta es otra respuesta sencilla: **Comparta!!!** sus literaturas, traducciones, artículos de interés, Experiencias, Anécdotas y aventuras; enviando las mismas a nuestra casilla postal **antes del 20 de cada mes par.**

Si posee P.C. hágalo en diskette... O tipeado en su vieja y querida máquina de escribir,... y sino tome lápiz y papel y haga su página **A la antigua nomas !!!** que por aquí trataremos de reproducirlo tal como Ud. lo envió.

No olvide citar la fuente si se trata de un artículo extractado de alguna publicación y si realiza gráficos y/o bosquejos trate de hacerlos en color negro para facilitar su traspaso al original.

Escribanos y se dará cuenta de cuantos estábamos deseosos de compartir junto a usted lo que considera digno de compartir.

Si gustas del Aeromodelismo

en todas sus formas...

## Boletín de Difusión aeromodelista

Vuelo Libre ---- Radio Control  
U- Control ---- Helicópteros

Suscríbese: Triunvirato 3979 P.B. "A"  
1754 - San Justo Bs. As.

EL UNICO PROGRAMA DE HOBBYES  
HECHO POR Y PARA HOBBYSTAS

## HOBBY

CONducEN: Show

Gabriel Guazzardi y Roberto Ishkanian  
SABADOS DE 21 A 22 HS. POR T V A

Véalo en los mejores cables del País











# DE COMO ME LAS ARREGLO...

## Gráficos

FIG 1

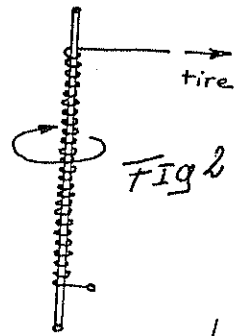
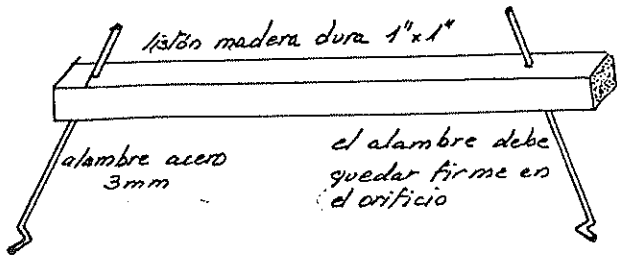

Fig 3

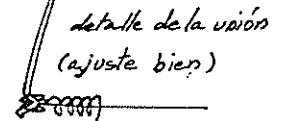

FIG 2

FIG 4

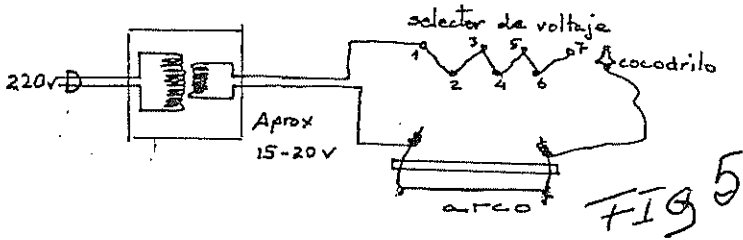
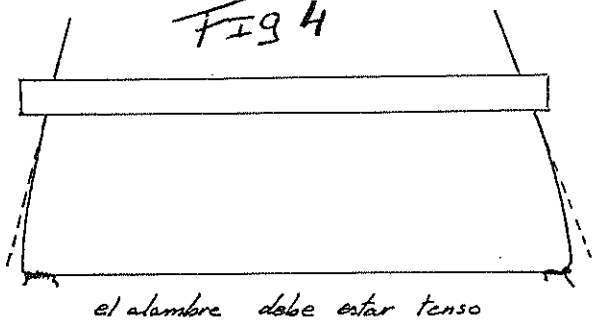

FIG 5

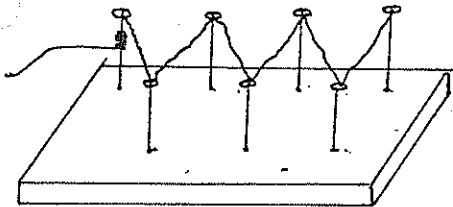
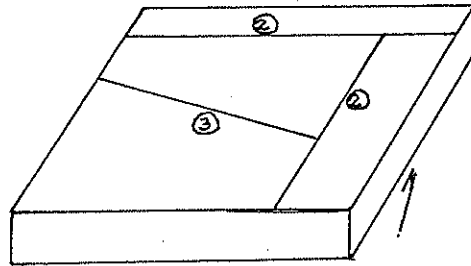

FIG 6



- 1.- marque en el block la planta de las alas.
- 2.- corte los excesos
- 3.- corte las alas

FIG 7

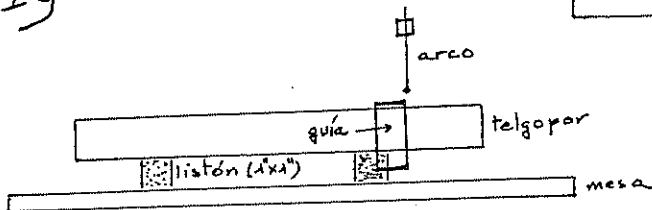

FIG 8

FIG 9

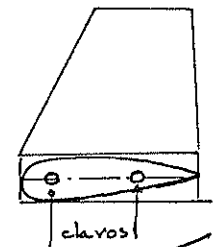
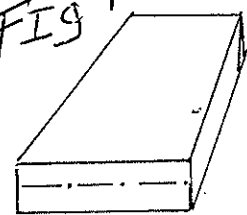
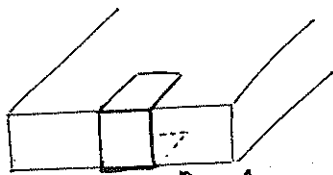

FIG 10



B  
marque el doblez al medio

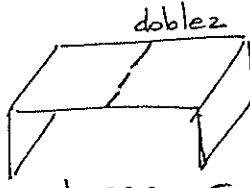
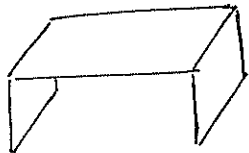

FIG 11

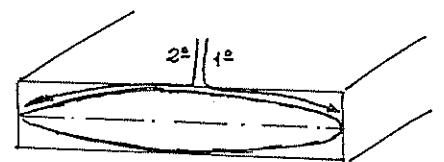

FIG 12

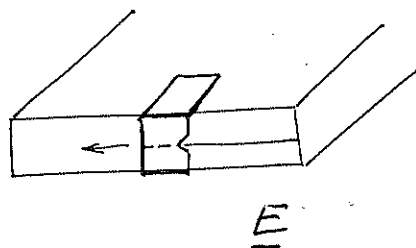
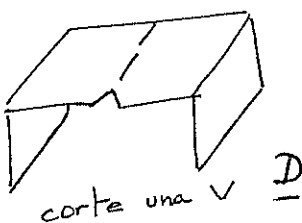

FIG 13

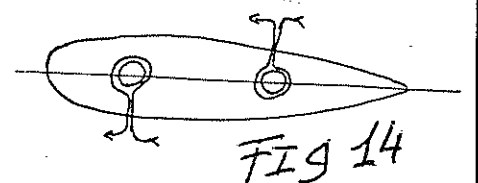
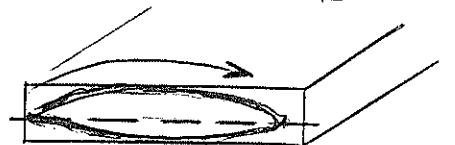
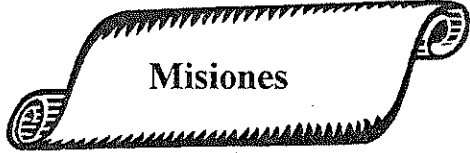

FIG 14

**- Regionales -**



**Misiones**

**Por Emiliano Thomas**

Desde el Nordeste Argentino Paso a informarles los hechos ocurridos fuera del campo de vuelo, ya que en los últimos dos meses, estuvimos junto al tablero de construcción, como única actividad.

En lo que respecta a mis compañeros Miguel y Gabriel Marín recibieron un completo pedido de USA, con el cual se pudo rearmar tres motores que estaban incompletos por rotura de aguja, y actualmente están esperando otro

pedido de hélices lo cual nos estaba impidiendo volar.

En cuanto a mi construcción del Pathfinder, ya está en su etapa final, que si Dios quiere lo estaremos probando para fines de Setiembre. El motor del mismo es un Enya .45 "U-controlizado" con vénturi de 26 mmts., se construyó un silenciador sencillo tipo "Tongue" con algunos retoques en la camisa, lo cual espero tenga una buena marcha.

Para cambiar de tema en lo que respecta al torneo del 6 y 7 de Setiembre (a menos de un mes), sinceramente no tengo idea de como llegar a dicho evento ya que no tengo información del mismo, habrá que hacer algunos llamados telefónicos en caso de emprender el viaje.

Sin mas comentarios me despido de todos ustedes y:

¡¡¡ Hasta la próxima !!!!

Emiliano Thomas

**1er. CAMPEONATO ARGENTINO DE U-C DEL SUDESTE**

**2do. TORNEO A.P.U.C.A. R.S.G.B.A. - WILDE 97**

**Club Atlético Independiente - Campo deportivo Wilde**

**Realización: 6 y 7 de Diciembre de 1997**

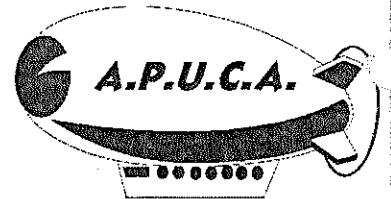

**Categorías: Acrobacia Promocional, F.A.I., Combate Fly - in, Menores**

**solicite información al coordinador de su zona o al 01- 206 - 5094 Sr: Jorge**

**Precios accesibles para que todos participen !!! ...para no perderselo !!!**

**FORMULARIO DE INSCRIPCIÓN 2º TORNEO A.P.U.C.A. WILDE'97**

Apellido..... Nombre.....

Domicilio..... Piso..... Dpto..... C.P..... Ciudad.....

Teléfono..... Doc. Id Nª..... Edad..... Regional.....

**INDICAR CATEGORÍA DE PARTICIPACIÓN** (tachar lo que no corresponda)

**PROMOCIONAL      F.A.I.      COMBATE      MENORES      FLY - IN**

FOTOCOPIE RECORTE Y ENVÍE ESTE CUPÓN **ANTES DEL 15/10/97** A NOMBRE DE: **JORGE S. SCORPINO**  
 SAN CARLOS 1112, 1875-WILDE, BS. AS. A LOS EFECTOS DE ACONDICIONAR LA INFRAESTRUCTURA ADECUADA  
 PARA QUE TODO RESULTE **UNA GRAN FIESTA** -- ENVÍE SU CUPÓN HOY MISMO !!!! Y A PARTICIPAR!!!! --

**"LA MANIJA ÓRGANO OFICIAL DE DIFUSION DE LA ASOCIACION PILOTOS U-CONTROL ARGENTINOS**

**PROPIETARIO: JORGE H. CAPUTO - EDITOR RESPONSABLE: MIGUEL A. ARNO**  
**EJEMPLAR Nº 7 AÑO 2 SETIEMBRE / OCTUBRE 1997 - TIRADA 500 EJEMPLARES**

"La Manija" no se responsabiliza por las consecuencias de los comentarios y artículos firmados por los autores de los mismos

**A.P.U.C.A. ES UN MOVIMIENTO DE IDEAS DIRIGIDO CON EL OBJETO DE DIFUNDIR Y PROMOVER LA ACTIVIDAD DEL VUELO CIRCULAR DENTRO DEL AEROMODELISMO ARGENTINO Y EXPRESAR UNA CORRIENTE DE OPINION SIN FINES DE LUCRO.**

**SI DESEA RECIBIR "LA MANIJA" ESCRIBANOS A LA CASILLA DE CORREO Nº 645, 7600 - MAR DEL PLATA, BUENOS AIRES Y LE REMITIREMOS MAYOR INFORMACION**



# BB - MODEL'S

Representante Bene Rodríguez Control Line Ltda.

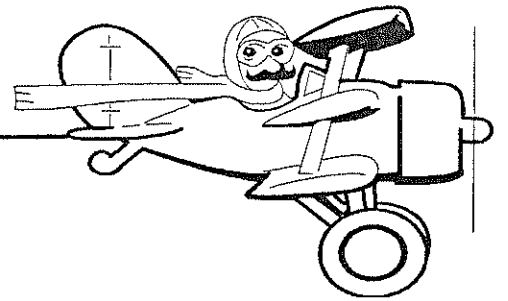

Madera Balsa - Motores - Accesorios - Kits para armar

(Escolares - Vuelo Circular - Radio Control)

**ESPECIALIDAD EN VUELO CIRCULAR**

9 de Julio 460  
1702 - Ciudadela, Bs. As. R.A.  
TEL: 01 653 - 4582

**MOTORIN**  
y sus Amigos

CON QUE AVIÓN INICIARTE

HOLA! COMO ESTAS TITO?  
QUE SORPRESA!

QUE TAL MOTORIN?  
VENGO A PREGUNTARTE  
CON QUE MODELO  
PUEDO INICIARME  
EN U-CONTROL

PARA INICIARTE, NECESITAS  
UN MODELO SIMPLE. PARA MOTOR  
.049, COMO EL ZERO, O EL MINI FOX.

¿Y QUE MOTOR ME RECOMENDAS?

EL MOTOR INDICADO  
ES EL BABE BEE  
.049

CUALES SON LOS ELEMENTOS  
QUE NECESITO PARA LA  
CONSTRUCCION

PRINCIPALMENTE, EL PLANO O KIT, DEL MODELO QUE  
DESEES. ADEMÁS, CEMENTO, DOPE, BALANCIN, CUERNO,  
PUSHROD, PINTURA, BANCADA, TREN DE  
ATERRIJAJE, RUEDAS Y... UNA VEZ  
CONSTRUIDO, MANIJA, COMBUSTIBLE,  
PILA DE ARRANQUE Y DEDO DE GOMA  
EN EL PRÓXIMO N° APARECERA  
EL PLANO DE UN MODELITO SEN-  
CILLO Y ECONÓMICO PARA COMENZAR

Quienes deseen contactarse con "MOTORIN" para formular preguntas y sugerencias deben dirigir su correspondencia a: ORENSE 1018 1706 - HAEDO NORTE BS. AS.

**A.P.U.C.A. AGRADECE:** Queremos agradecer desde este espacio a:

CIRCULO AMIGOS AEROMODELISTAS DEL PARTIDO DE LA COSTA por la invitación y certificado entregado con motivo de la inauguración de su campo de vuelo.

BOLETIN DE DIFUSIÓN AEROMODELISTA por las saluciones y deseos de prosperidad con motivo de cumplir nuestro primer aniversario.

FEDERACIÓN ARGENTINA DE AEROMODELISMO Por el envío periódico de su boletín informativo.

JOSE DOMIJAN (miembro de Rawson Chubut) Por sus buenos augurios y total apoyo a "MOTORIN"

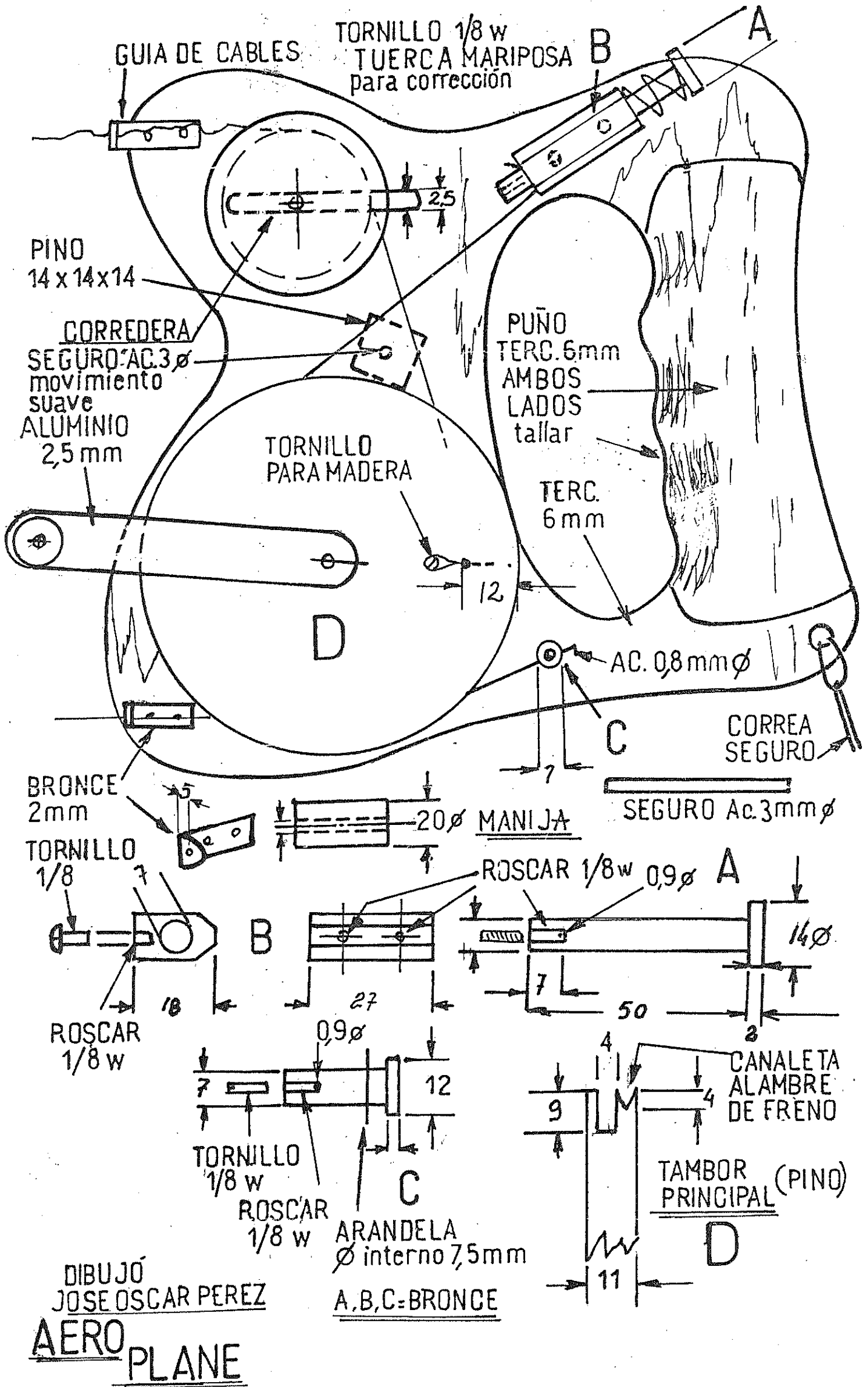

La presente manija (Tipo U-Reely de Jim Walker) es una versión mejorada de la Meister - B de la firma Graupner (Alemania). El material no es difícil de conseguir, pero se necesitará la colaboración de un colega tornero para que realice las piezas necesarias. Admite hasta 20 Mts. de cables

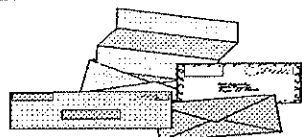

## EL CORREO DE A.P.U.C.A.:

### QUE COMENTAN USTEDES

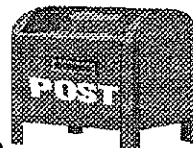

Muchachos de A.P.U.C.A.: Les escribo para comentarles que me llamo Alejandro y estoy construyendo un modelo para V.C. y un amigo me contó que ustedes editaban un boletín del tema el cual me gustaría recibir

Alejandro Lemos - Mar del Ajó - Bs. As.

R. Estimado Amigo ya a esta altura habrás recibido nuestra respuesta y alegría de saber que tenemos un nuevo integrante del U-C (no olvides agradecer al amigo que te hizo contactar con nosotros)

"NOOO... Me voy a marear en la primera vuelta. NI LO INTENTO!!!" Esa fue mi reiterada respuesta a los U-Controleros cada vez que me invitaban a tomar la manija para iniciarme en esta maravillosa actividad. Sin embargo (¡¡¡ BERUNTAMEN!!!) Gracias al entusiasmo y perseverancias de estos queridos amigos, finalmente me atreví... Ahora verdaderamente estoy arrepentido de haberme privado tanto tiempo de disfrutar de este Hobby tan apasionante: SENTIR EN LA MANO LA FUERZA DEL AVIÓN INTENTANDO ESCAPAR, Y AL MISMO TIEMPO DENTRO NTO. LA EMOCION DE QUERER DOMINAR SU VUELO. PARA PODER VIVIR TODO ESTO SOLO HAY QUE SOSTENER LA MANIJA....

Roberto Mosci - Mar del Plata - Bs. As.

R. No solo nos provocan una alegría enorme tus comentarios, sino que además sabemos que en ti tendremos otro gran difusor del sentir U-Controlero. Además tus vuelos son muy buenos... A SEGUIR PRACTICANDO.

Estamos muy contentos de haber recibido ayer el N° 6 de "La Manija", no obstante haber declarado persona no grata a Nto. EX Amigo el cartero, el cual una vez mas nos ha privado de disfrutar el N° 5...

Pedro y Victor Astiz - Moreno- Bs. As.

R. Hi... Hi... todavía nos dura la risa de sus comentarios (No será que este señor está abocado a la tarea de la re-venta de "La Manija" ???) No se hagan problema y avisen cada vez que no llegue así despachamos otra.

...Les envío U\$S 12.- que alcanzarán por un tiempo y reitero mi apoyo a todo lo que pueda ayudarles desde aquí. El U-C en Europa sale de una decadencia grande en los '80.... Ya les enviaré si tienen interés (algún reportaje)

Jorge Coll - Heidelberg - Alemania

R. Jorge estamos preocupados porque no recibimos respuesta a nuestra última carta que acompañó al N° 5 y donde te proponíamos ser corresponsal... (Te llego ?) si no es así hacémoslo saber porque te la volvemos a enviar; Caso contrario Escríbinos que nos morimos de ganas de tener noticias tuyas.

..Yo estaba con Roberto y Guillermo y también Jorge Caputo con la barra de Velez junto con Colqhum y otros que ya no están. formábamos una barra macanuda y nos divertíamos mucho...

Norberto Proto - Capital Federal -

R. Amigo Norberto BIENVENIDO A A.P.U.C.A. y felicitaciones por tu reincursión al U-Control. Tu carta es tan emotiva que preferimos publicarla completa en el próximo Nro.

...Envío estampillas correspondientes para continuar recibiendo el boletín de A.P.U.C.A. Gracias y continúen con la publicación. Me encanta y siempre espero muy ansioso recibirla.

Juan P. Zitnik - Valentín Alsina - Bs. As.

R. Damos acuse de recibo a tu correspondencia, agradecemos tu palabras y te invitamos a escribir tus experiencias en estas páginas. El plano solicitado viaja junto a este boletín.

...Espero hayan recibido lo que mandamos los muchacho de TEAM RACING respecto a Mini Good Year y la iniciación del vuelo circular carrera. Si resulta de interés para los lectores podemos ir mandando periodicamente más información.

Carlos Perren - Rafaela - Sta. Fe

R. Querido Carlos la nota no es buena.... ES BUENISIMA !!! esperamos sea la primera de una larga serie.

Mi nombre es Andrés y soy hijo de Jorge Croco... Soy hincha de los Pilotos Rosarinos y me parece excelente este medio de comunicación con el cual están logrando mucho. Sigo la publicación desde el primer N°, no pierdo las esperanzas que mi padre en algún momento de tiempo tome nuevamente la manija...

Andres Croco - V. Gob. Galvez - Sta. Fe

R. Andrés muy linda tu carta, Ojalá estas líneas sirvan para incentivar un poco al "viejo" y también a vos a tomar los modelos por la manija nuevamente. En este N° aparece una publicidad y aprovechamos el espacio para decirle a los amigos "Manijeros" que la mayoría de los productos tienen una bonificación del 20 % para los A.P.U.C.A. MEMBERS !!!

No dejen de mandarme "La Manija"...

Claudio Lorenzón - Paraná - Entre Ríos

...todavía



R. Gracias por los franqueos y si bien te cambiamos el animal del dibujo estamos pensando que quisiste ponernos Hi...Hi...Hi...

...Espero que entiendan mi letra... La dirección del apucado en cuestión es Rubén Michelis...

Carlos Barrabino - Ciudadela - Bs. As.

R. Gracias por los datos amigo VARRAVINO. Hablando de v-cortas y largas te deseamos lo mejor para este "B B" aeromodelista recién nacido.... prosperidad en lo emprendido !!